



Características

La caja de montaje en superficie permite integrar rápida y sencillamente el módulo conectado, protegiéndolo, al mismo tiempo, de pequeñas salpicaduras de agua gracias a su certificación IP44.



CERTIFICACIÓN IP 44

La caja de montaje en superficie consta de la certificación IP44, lo que la hace segura para su uso en espacios húmedos.



COMPATIBLE CON LOS MÓDULOS NODON

La caja de montaje en superficie es compatible con todos nuestros módulos tipo SIN (se suministra con un cable apto para la mayoría de usos).



MONTAJE RÁPIDO MÓDULO/CAJA

El módulo se instala rápidamente en la caja de montaje gracias a las hendiduras interiores y la cubierta exterior.

Características técnicas

Temperatura de funcionamiento: de 0°C a 40°C

Índice de protección: IP44

Dimensiones: 80mm (largo) x 93mm (ancho) x 29.5mm (alto)

Cable suministrado: 4x1.5, longitud 1.40 m

Peso: 100 gr sin el módulo y sin el cable

Garantía: 2 años

Eficacia



Renovación



Contenido



Instalación

Zonas de perforación para la fijación con tornillos

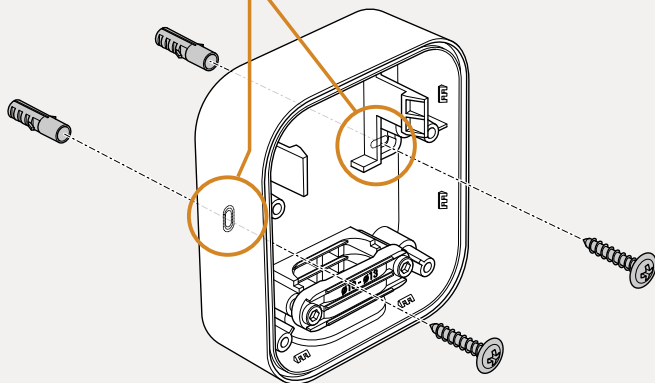

Dimensiones

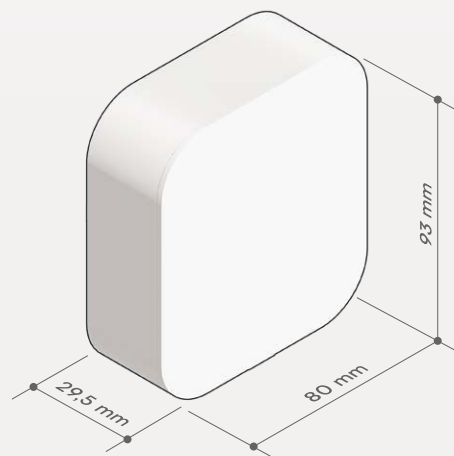

Referencia

BPS-1-1-00
EAN : 3700313925683